

ECLIPSE®

- IT** MONTAGGIO KIT ESTERNO MURO "A 2"
(CON MONTANTE DI BATTUTA)
- GB** SURFACE MOUNTED SLIDING DOOR
SYSTEM "A 2" ASSEMBLY INSTRUCTION
(WITH STOP JAMB)
- PT** MONTAGEM DE KIT PARA PORTA DE
CORRER EXTERIOR À PAREDE "A 2"
(COM MONTANTE BATENTE)
- CZ** MONTÁŽ POSUVU PO ZDI (S
DORAZOVÝM DÍLEM)
- SK** NÁVOD NA MONTÁŽ SÚPRAVY „A2“ PRE
POSUV DVERÍ POPRI STENE (S
DORAZOVOU LIŠTOU)
- ES** MONTAJE KIT AL EXTERIOR DE LA
PARED "A 2" (CON MONTANTE DE TOPE)
- NL** MONTAGEHANDLEIDING T.B.V. VOOR DE
WAND SCHUIVEND DEURSYSTEEM "A 2"
(MET DEURSTOPPER)
- FR** NOTICE DE POSE DU RAIL EN APPLIQUE
(AVEC MONTANT DE BUTEE) "A 2"

- DE** MONTAGE FÜR DIE VOR DIE WAND
LAUFENDE TÜREN (MIT
ANSCHLAGSPFOSTEN)
- PL** MONTAŻ SYSTEMU NAŚCIENNEGO 'A 2'
(Z NOGĄ DOBOJOWĄ)
- RU** ИНСТРУКЦИЯ ПО МОНТАЖУ РАЗДВИЖНОЙ
СИСТЕМЫ «ВДОЛЬ СТЕНЫ» А 2 (С
ПРИЕМНОЙ СТОЙКОЙ)
- RO** MONTAJ KIT LANGA PERETE « A2 » (CU
TOC PRINCIPAL)
- SI** ZUNANJE VODILO PRITRJENO NA STENO
"A 2" NAVODILA ZA MONTAŽO (S
STRANSKO ZAPORO)
- HU** FALON KÍVÜL FUTÓ SZERELÉSI
EGYSÉGCSOMAG A2 (FÉM TARTÓVAL)
- HR** VANJSKA VODILICA PO ZIDU "A 2"
UPUTSTVA ZA MONTAŽU (SA
PRIHVATNOM LETVOM)

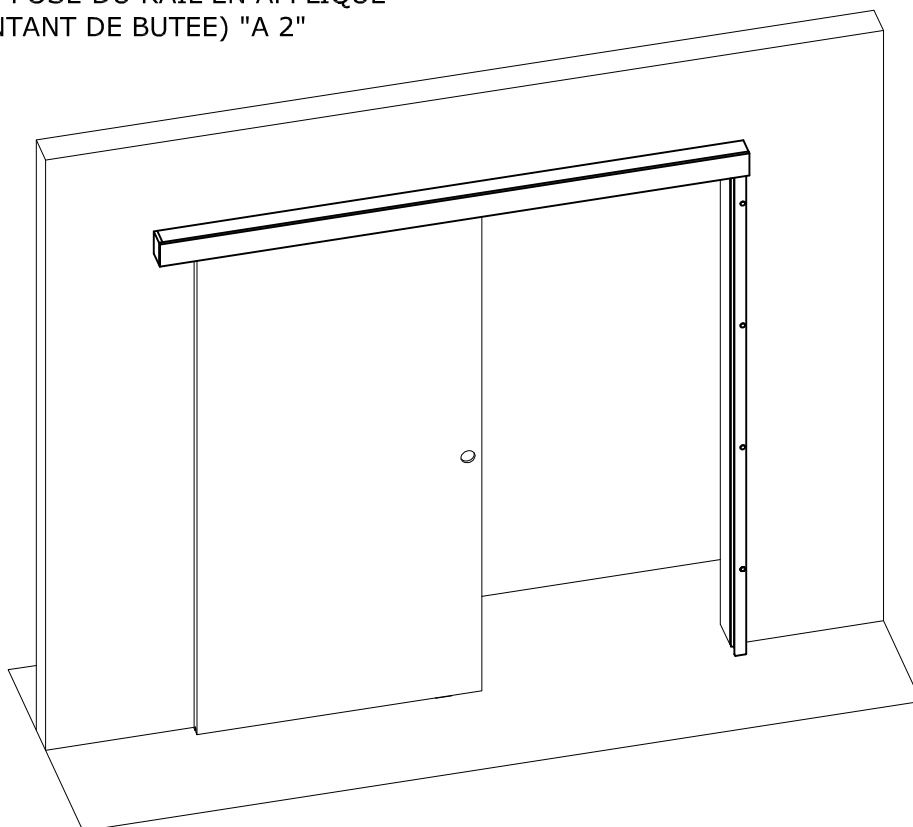

OSEMA2B



IT

Seguire attentamente le istruzioni.
Per un corretto montaggio, utilizzare utensili adatti come indicato e, per una corretta ergonomìa, eseguire gli assemblaggi su supporti adeguati.
Alcune parti dei componenti possono avere delle superfici appuntite.
E' necessario quindi utilizzare adeguati dispositivi di protezione e proteggere le zone di lavoro.
"ECLISSE srl", non si assume alcuna responsabilità per danni derivati dall'uso non conforme alle presenti Istruzioni.

Tutti i componenti del controltelalo sono testati e controllati in "ECLISSE srl"

GB

If you follow carefully these instructions for the assembly and installation process your life will be easier!
A pair of tressles are very useful when assembling the frames.
Some parts may have sharp edges so use gloves and be careful when handling the parts.

All Eclisse products are fully inspected and tested before they leave the factory.

PT

Siga com cuidado as instruções.
Para uma montagem certa, utilize ferramenta apropriada como aconselhado e, para um melhor conforto, execute a montagem sobre suportes apropriados.
Algum componente pode apresentar rebarbas na superfície. é preciso o uso de adequados meios de proteção e proteger as áreas de trabalho.
ECLISSE SRL se desobriga de qualquer tipo de responsabilidade por danos derivados pelo uso incorreto das instruções acima.

Todos os componentes do caixilho (aro in portogallo) são testados e controlados na fabrica.

CZ

Dodržujte pozorně montážní návod.
Kvůli dodržení správné montáže, jak je dále uvedeno, je nutné používat vhodné nářadí. S ohledem na bezpečnost práce používejte vhodné pracovní pomůcky.
Některé vyrobené části mohou obsahovat ostré prvky.
"ECLISSE srl" nezodpovídá za žádné škody vyplývající z nedodržení těchto montážních návodů.

Veškeré části a součásti pouzdra jsou ze strany firmy Eclisse srl testované a kontrolované.

SK

Dôsledne dodržiavajte návod na montáž.
Pri montáži používajte uvedené náradie.
Kvôli správnej ergonomii a bezpečnosti pri práci odporúčame použiť montážne podpery.
Niektoré diely môžu mať ostré hrany.
Používajte ochranné pracovné prostriedky.
„ECLISSE srl.“ nezodpovedá za škody spôsobené nedodržaním návodu na montáž.

Všetky komponenty pouzdra sú testované a kontrolované v „ECLISSE srl“.

ES

Seguir las instrucciones con atención.
Para un montaje correcto, utilizar las herramientas indicadas, y para una correcta funcionalidad, ensamblar en los soportes adecuados.
Algunas partes del producto pueden contener superficies punzantes y/o cortantes.
Se necesita utilizar dispositivos de protección adecuados y proteger los espacios de trabajo.
"Eclisse SRL" no asume responsabilidad alguna por los daños derivados en la utilización no conforme a estas Instrucciones.

Todos los componentes del contramarco están testados y controlados en "ECLISSE SRL".

NL

Volgt u deze instructies nauwkeurig.
Gebruik voor een correcte montage geschikt gereedschap, zoals aangeraden.
Voor een correcte werkhouding adviseren wij met schragen te werken.
Sommige delen van de verschillende onderdelen kunnen scherpe kanten hebben, daarom is het noodzakelijk om de juiste bescherming te dragen en de werkruimte te beschermen.
"ECLISSE srl" is niet aansprakelijk voor schade die ontstaan is door het niet opvolgen van deze instructies.

Alle delen van het frame zijn volledig geïnspecteerd en getest door "ECLISSE srl".

FR

Suivre scrupuleusement les instructions
Afin de réaliser un assemblage correct, choisir un support adapté et utiliser les outils appropriés comme indiqué sur la notice.
Quelques éléments du produit peuvent avoir des parties pointues ou coupantes, il est donc nécessaire d'utiliser des protections corporelles efficaces et sécuriser l'espace de montage.
ECLISSE décline toute responsabilité pour tous dommages provoqués par le non respect de ces règles.

Tous les composants du châssis sont testés et vérifiés par ECLISSE SRL.

DE

Folgen Sie genau der Montageanleitung
Für die korrekte Montage, verwenden Sie die angegebenen passenden Werkzeuge. Für die korrekte Ergonomie, sollten die Montagearbeiten auf passende Arbeitsflächen ausgeführt werden.
Einige der Bauteile können spitze Oberflächen haben. Es ist notwendig passende Schutzvorrichtungen zu verwenden und die Arbeitsfläche schützen.
„Eclisse Srl“ übernimmt keine Verantwortung für Beschädigungen, die durch Nichtbeachtung der Montageanleitung hervorgerufen werden.

Alle Bauteile des Einbaukastens wurden in „Eclisse“ geprüft und getestet.

PL

Postępować zgodnie ze wskazaniami niniejszej Instrukcji.
W celu wykonania prawidłowego montażu, używać odpowiednich narzędzi, zgodnych ze wskazaniami, a dla zapewnienia odpowiedniej ergonomii, przy dokonywaniu montażu stosować odpowiednie podpory.
Powierzchnia, niektórych części elementów składowych, może być zaostrowana.
W związku z tym koniecznym jest stosowanie odpowiednich środków ochrony indywidualnej oraz zabezpieczenie obszaru pracy.
"ECLISSE srl" uchyła się od poniesienia jakiegokolwiek odpowiedzialności za poniesione szkody wynikające z postępowania niezgodnego z niniejszą Instrukcją.

Wszystkie części składowe ramy wewnętrznej są testowane i kontrolowane w "ECLISSE srl".

RU

Пожалуйста, строго следуйте инструкциям.
Для правильной установки пользоваться соответствующим оборудованием как указано, для правильной эргономики сделать монтаж на надежных основах. Некоторые части могут иметь заостренные концы, в связи с чем следует использовать соответствующим предохранительным устройством и защитить рабочую зону.
«ECLISSE srl» не несет ответственности за ущерб, ставший следствием несоблюдения правил, содержащихся в данной инструкции.

Все компоненты пенала проходят необходимую проверку в фирме «ECLISSE srl».

RO

Urmați cu atenție Instrucțiunile de montaj.
Pentru un montaj corect, folosiți ustensile potrivite, iar pentru o ergonomie adecvată, asamblarea se face pe suporturi corespunzătoare, urmând metodele indicate. Unele părți ale componentelor pot avea suprafețe ascuțite.
Prin urmare, este necesar să se folosească echipamente de protecție și să se asigure zona de lucru.
ECLISSE EST SRL nu își asumă nici o responsabilitate pentru daunele survenite ca rezultat al nerespectării prezentelor instrucțiuni.

Toate componentele din structura cadrului metalic sunt testate și controlate în fabrică.

SI

Če boste pazljivo prebrali in upoštevali dana navodila za sestavo in montažo podboja bo bistveno enostavneje.
Priporočljiva je uporaba rokavic zaradi morebitnih ostrih robov in previdno rokujte z izdelkom.

Vsi Eclisse izdelki so pod stalno kontrolo in testirani preden zapustijo tovarno.

HU

Az összeszerelésnél figyelmesen kövesse a beépítési útmutatót!
Szerelőbák használata megkönnyíti az összeszerelést.
Az éles széllek sérülést okozhatnak, ezért hasznájon védőkesztyűt az összeszerelésnél.

Minden Eclisse termék minőségellenőrzésen esik át forgalomba kerülés előtt.

HR

Pazljivo slijedite upute.
Za pravilnu montažu, koristite odgovarajući alat kao što je navedeno, a za postizanje pravilnog ergonomskog položaja, montirajte dijelove na odgovarajuće nosače. Površine pojedinih sastavnih dijelova mogu biti zaostrene. Stoga je potrebno koristiti odgovarajuću zaštitnu opremu i zaštititi područja rada.
"ECLISSE srl" ne preuzima nikakvu odgovornost za štete prouzročene korištenjem koje nije u skladu s ovim uputama.

Svi sastavni dijelovi okova za vrata su ispitani i provjereni u "ECLISSE srl"

ATTREZZATURA NECESSARIA PER IL MONTAGGIO / TOOLS REQUIRED / FERRAMENTA PARA MONTAGEM / NÁŘADÍ
POTŘEBNÉ K MONTÁŽI / NÁRADIE POTREBNÉ NA MONTÁŽ / HERRAMIENTAS NECESARIAS PARA EL MONTAJE /
BENODIGD GEREEDSCHAP / OUTILS NECESSAIRES POUR L'ASSEMBLAGE / NOTWENDIGES WERKZEUG ZUR
AUSFÜHRUNG DER MONTAGE / OPRZYRZĄDOWANIE KONIECZNE DO MONTAŻU / НЕОБХОДИМОЕ ДЛЯ УСТАНОВКИ
ОБОРУДОВАНИЕ / ECHIPAMENTE NECESARE PENTRU MONTAJ / PRIPOROČLJIVO ORODJE / SZÜKSÉGES ESZKÖZÖK /
ALAT POTREBAN ZA MONTAŻU

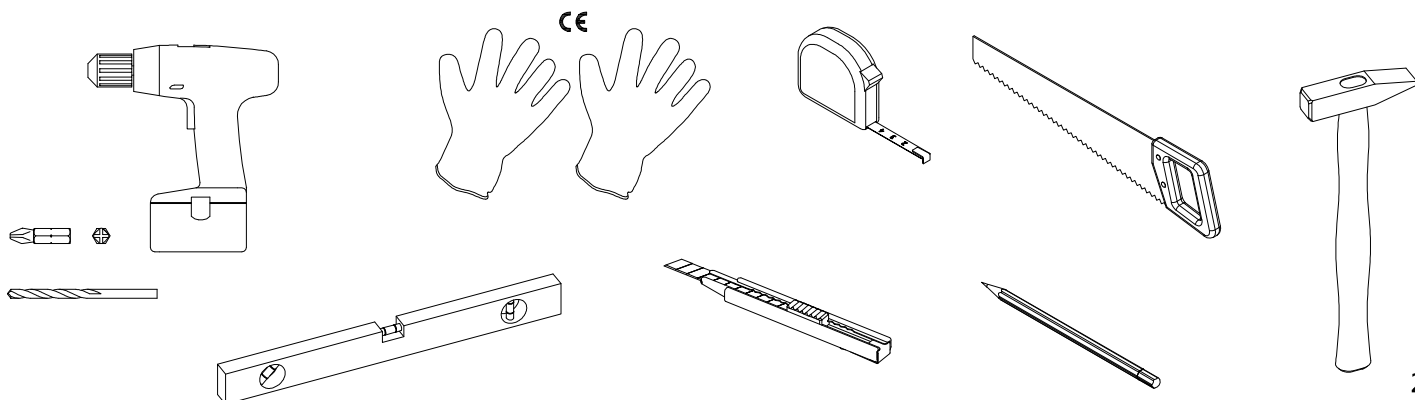

COMPONENTI / COMPONENTS / COMPONENTES / KOMPONENTY / KOMPONENTY /
 COMPONENTES / ONDERDELEN / COMPOSANTS / BAUTEILE / CZ ĘŚCI / КОМПОНЕНТЫ /
 COMPONENTE / SESTAVNI DELI / ALKATRÉSZEK / SASTAVNI DIJELOVI

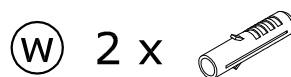
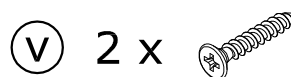
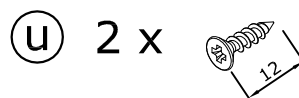
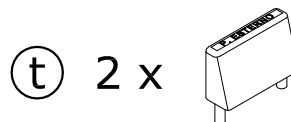
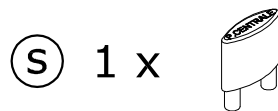
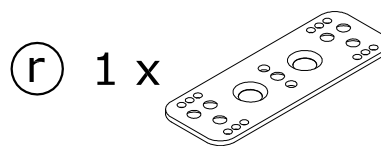
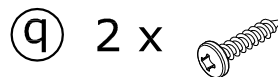
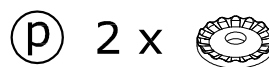
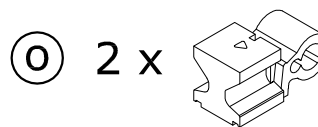
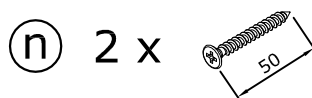
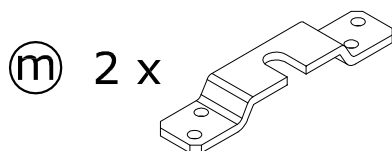
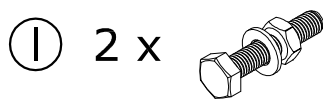
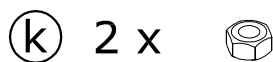
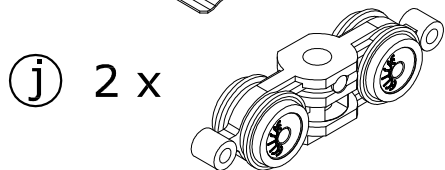
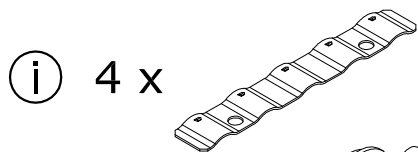
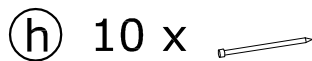
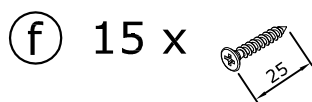
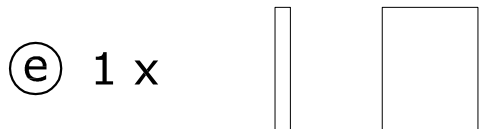
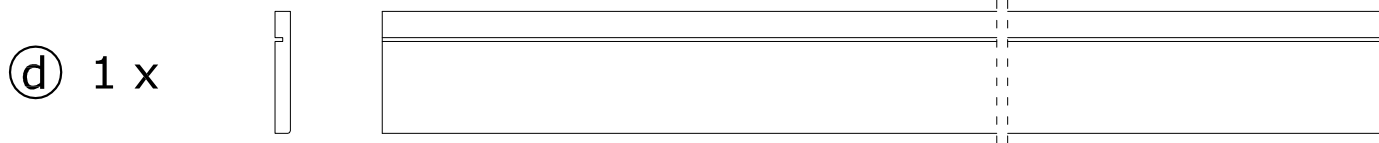
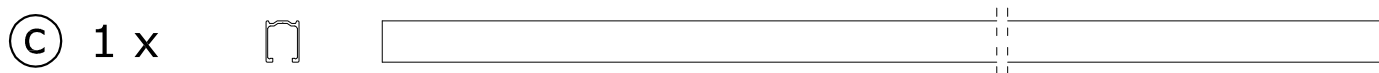
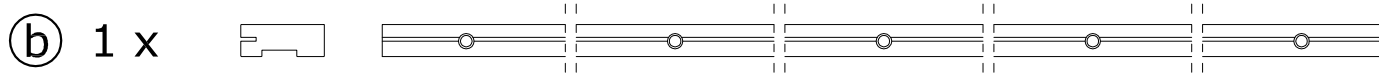
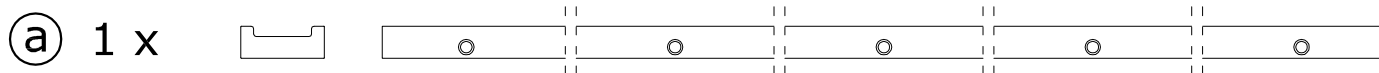

1

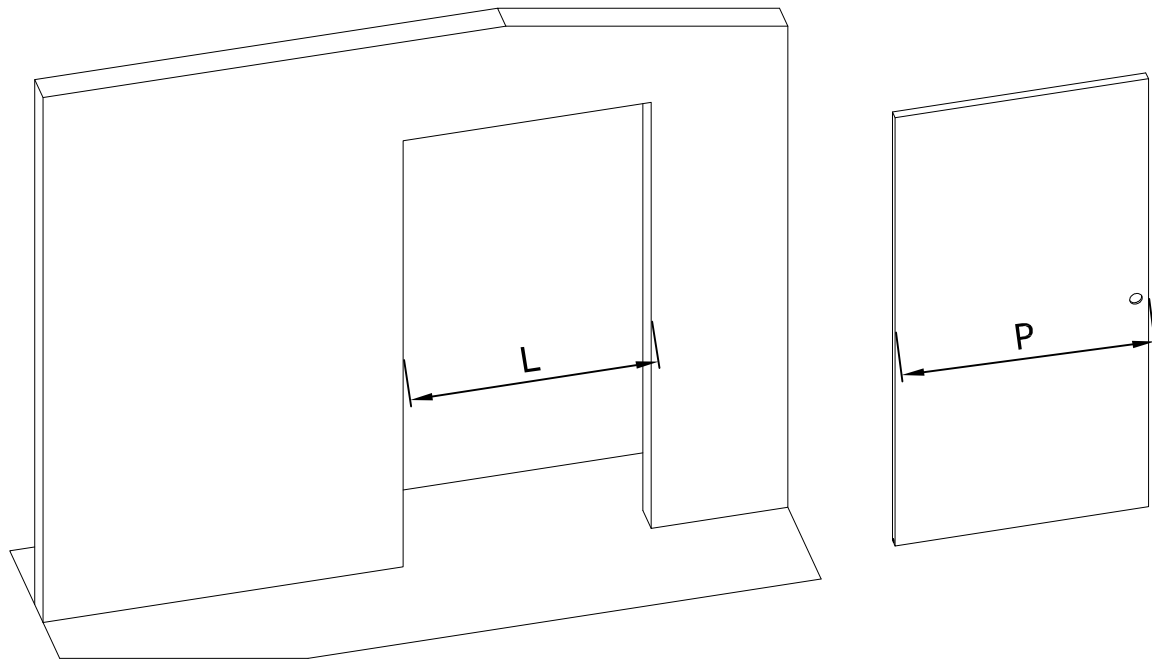

2

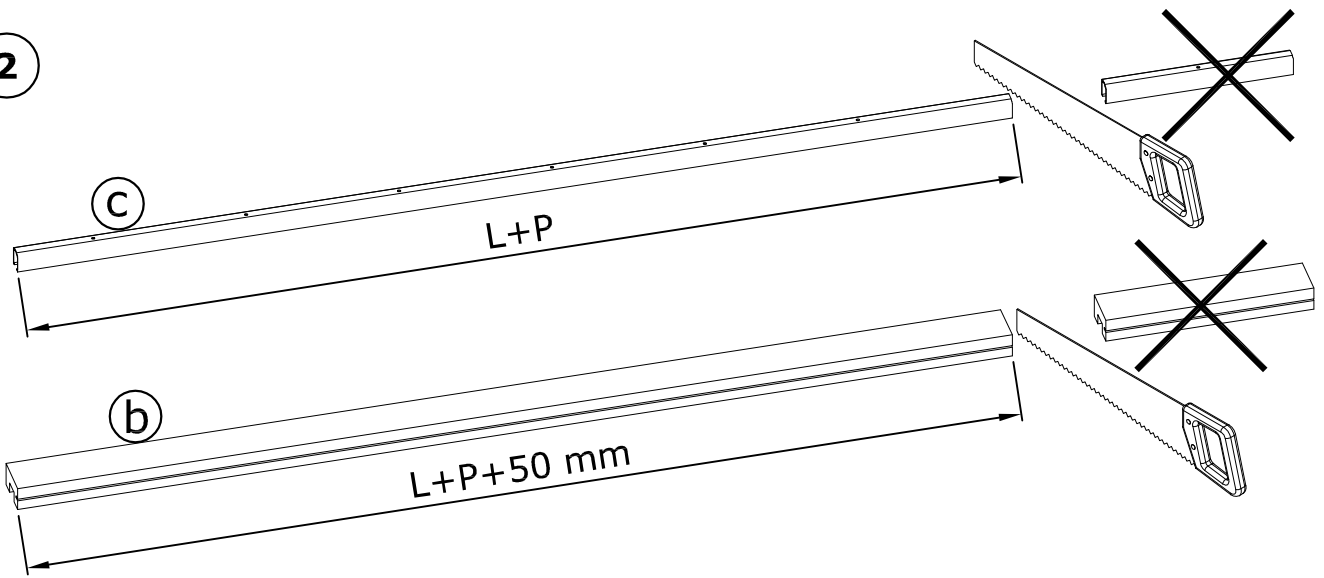

3

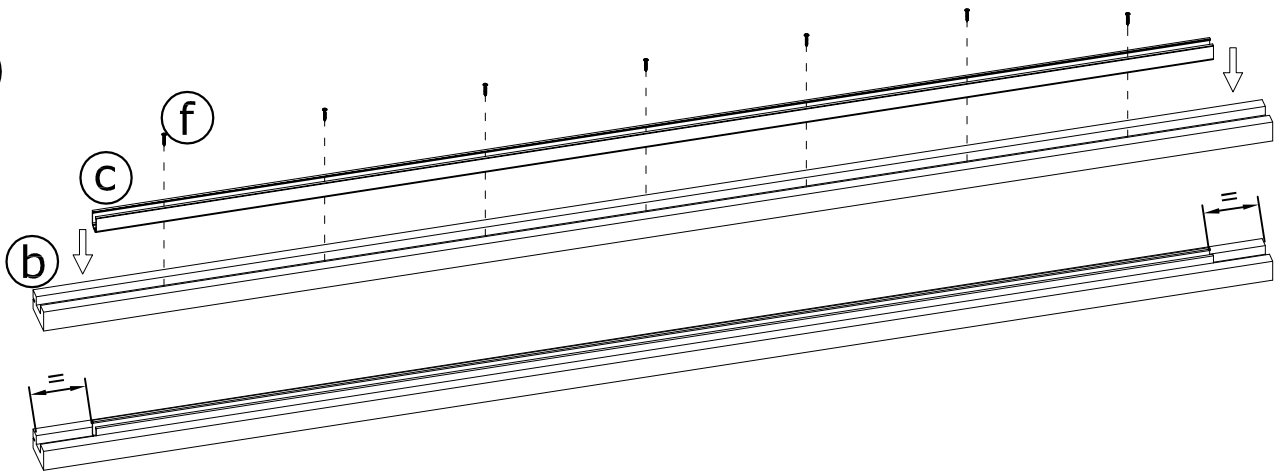

4

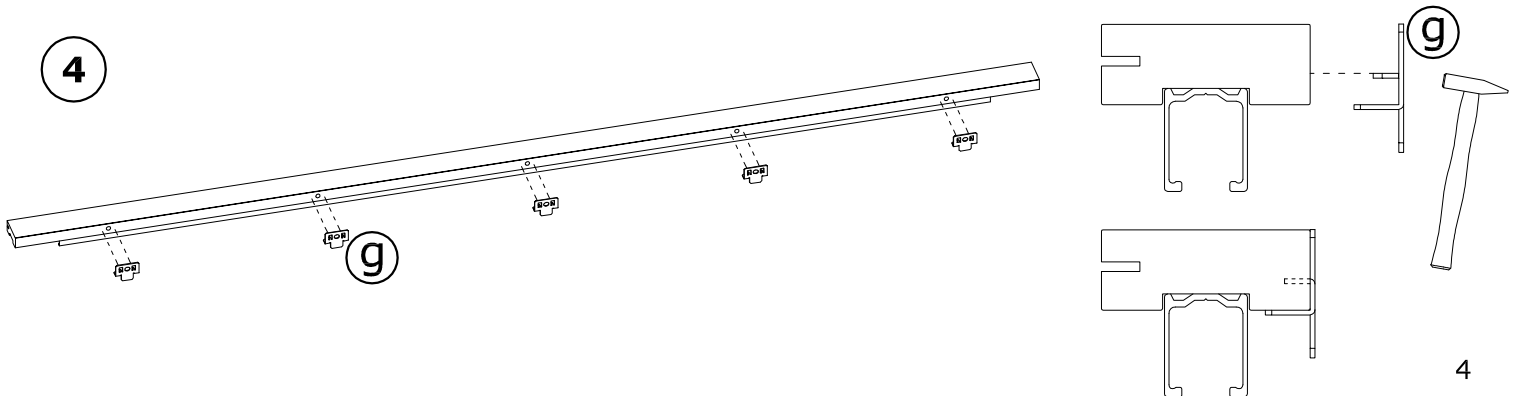

IT

NOTA: Le viti ed tasselli per il fissaggio a parete non sono previsti. Eclisse non conosce il tipo di parete su cui verrà installato il prodotto, il cliente deve scegliere i dispositivi di fissaggio appropriati alla natura del muro. ECLISSE srl non può essere ritenuto responsabile per eventuali danni causati dalla violazione di questa clausola.

GB

NOTE: The screws and anchors for wall mounting are not provided. Eclisse does not know the type of wall on which the product is installed, the customer must choose the appropriate fasteners according to the nature of the wall. ECLISSE Ltd. can not be held liable for any damages caused by breach of this clause.

PT

Nota: Os parafusos e buchas para montagem na parede não são fornecidos. A Eclisse não sabe o tipo de parede na qual o produto é instalado, o cliente deve escolher a fixação adequada de acordo com a natureza da parede. ECLISSE Ltd. não pode ser responsabilizada por quaisquer danos causados pela violação desta cláusula.

CZ

POZNÁMKA: vruty a hmožděnky do zdi nejsou součástí balení. Eclisse nezná žádné podrobnosti k dané stěně, na který bude produkt instalován. Z tohoto důvodu je třeba, aby montážník použil kotvicí prvky určené pro daný typ stěny. Eclisse srl nenesie žádnou odpovědnost z případných škod, vyplývajících z nedodržení tohoto doporučení.

SK

POZNÁMKA: Skrutky a ďalší spojovací materiál na upevnenie do steny nie sú súčasťou balenia. Spoločnosť Eclisse nepozná druh steny, na ktorú bude výrobok namontovaný a zákazník si musí zvoliť vhodný spojovací materiál podľa druhu steny. Spoločnosť Eclisse nenesie zodpovednosť za škody spôsobené porušením tohto dodatku.

ES

Los tornillos y fijadores para la sujeción a la pared no se suministran. Eclisse no conoce el tipo de pared en la que será instalado el producto; el cliente tiene que elegir los fijadores mas adecuados en relación al tipo de pared. Eclisse srl no se hace responsable de eventuales daños causados por la violación de esta cláusula.

NL

N.B. : De schroeven en pluggen voor het deurbeslag zijn niet inbegrepen. Eclisse is niet bekend met het type muur waarop het product wordt geïnstalleerd, de klant zal moeten kiezen voor de geschikte bevestiging volgens het karakter van de muur. ECLISSE ltd. is niet verantwoordelijk voor wat voor schade dan ook, veroorzaakt door breuk van deze clausule.

FR

NOTA: Les vis et chevilles pour la fixation murale ne sont pas fournies. Eclisse ne connaissant pas la nature du mur sur lequel sera installé le produit, le client devra choisir les fixations adaptées à la nature de ce mur. La société ECLISSE ne pourra être tenue responsable pour tous dégâts occasionnés par le non respect de cette clause.

DE

ANMERKUNG: Schrauben und Chemiedübel für die Wandmontage werden von Eclisse nicht mitgeliefert, da wir die bauseitig erstellte Wandoberfläche nicht kennen. Der Kunde muß für die Einbauteile vorgesehenen Dübel benutzen. Eclisse übernimmt keine Verantwortung für eventuelle Schaden, die von dieser Montage-Richtlinie abweichen.

PL

śruby i wkrety (kolki) do zamocowania systemu do ściany nie są przewidziane w zestawie, ponieważ eclisse nie jest w stanie przewidzieć typu ściany, do której zostanie zamontowany system naścienny. wybór odpowiednich wkretów i śrób dostosowanych do typu ściany leży w gestii klienta. eclisse nie ponosi odpowiedzialności za ewentualne szkody spowodowane naruszeniem/ nieprzebraniem powyższej klauzuli.

RU

ВНИМАНИЕ! Крепежные изделия к стенам не входят в комплект поставки, так как целиком зависят от материала стены. Клиент сам должен выбрать крепеж в зависимости от конкретного случая установки. Eclisse srl не несет никакой ответственности за возможные проблемы при креплении к стенам.

RO

NOTA : Suruburile si diblurile pentru fixarea de perete nu sunt incluse. Eclisse nu cunoaste tipul de perete pe care se monteaza sistemul de glisare, clientul trebuie sa aleaga dispozitivele de prindere conform cu natura peretelui. ECLIPSE SRL nu poate fi trasa la raspundere pentru orice daune cauzate de încălcarea a acestei clauze.

SI

OPOMBA: Vijaki in vložki za pritrditev na steno niso priloženi. Ker Eclisse ne pozna karakteristik stene, na katero je vodilo pritrdjeno, mora sama stranka izbrati ustrezen pritrdilni material glede na tip stene. ECLISSE s.r.l. ni odgovoren za morebitno škodo, nastalo s kršitvami te klavzule.

HU

Megjegyzés: a csavarok és az ellendarabok a felszereléshez nem tartozéka a csomagnak, mert az Eclisse nem ismerheti a tartó fal tulajdonságait. A vevőnek kell kiválasztani a falhoz illő csavarokat. Eclisse Kft nem tehető felelőssé az ese tlelesen ennek a kitételnek a figyelmen hagyása miatt.

HR

NAPOMENA: Vijci i uložci za pričvršćivanje na stijenu nisu dostavljeni. Jer Eclisse ne poznaje karakteristike stijene, gdje je vodilica montirana, mora korisnik sam odabrati potrebni material za pričvršćivanje prema prirodni stijene. Eclisse s.r.l. ne može se smatrati odgovornim za bilo kakvu štetu uzrokovane kršenjem ove klavzule.

5

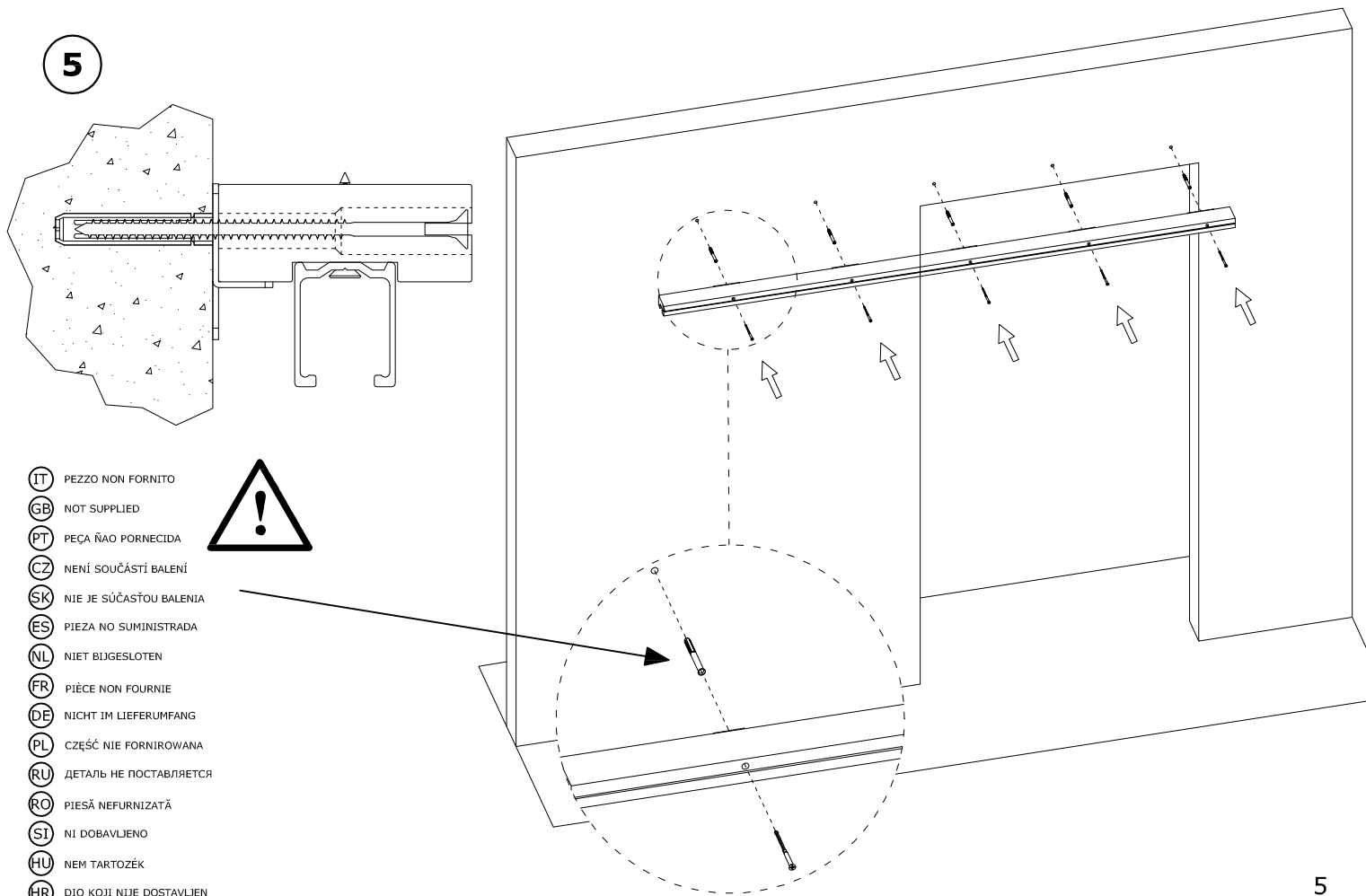

IT

PEZZO NON FORNITO

GB

NOT SUPPLIED

PT

PEÇA NÃO FORNECIDA

CZ

NENÍ SOUČÁSTÍ BALENÍ

SK

NIE JE SÚČASŤOU BALENIA

ES

PIEZA NO SUMINISTRADA

NL

NIET BIJGESLOTEN

FR

PIÈCE NON FOURNIE

DE

NICHT IM LIEFERUMFANG

PL

CZĘŚĆ NIE FORNIROWANA

RU

ДЕТАЛЬ НЕ ПОСТАВЛЯЕТСЯ

RO

PIESĂ NEFURNIZATĂ

SI

NI DOBAVLJENO

HU

NEM TARTOZÉK

HR

DIO KOJI NIJE DOSTAVLJEN

6

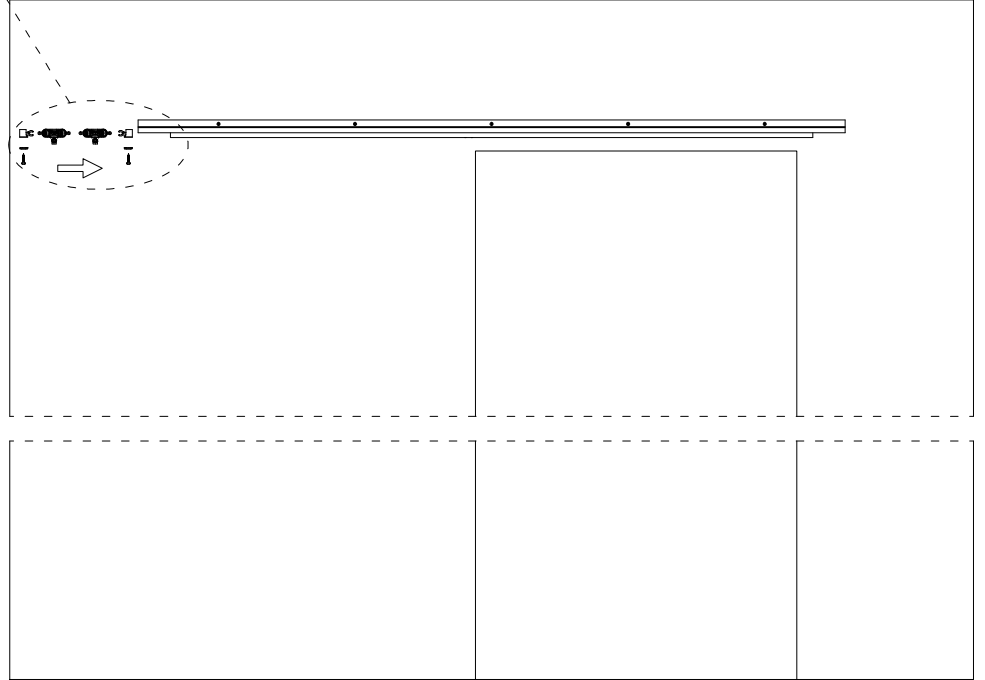
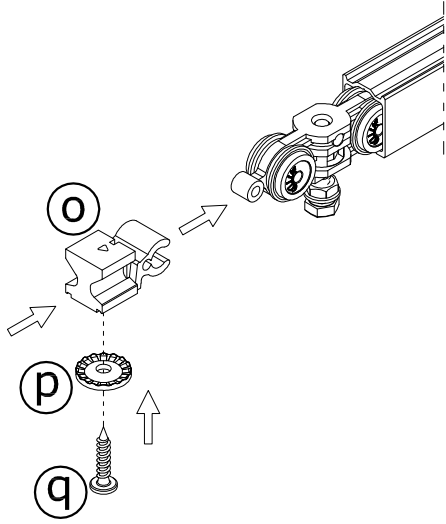
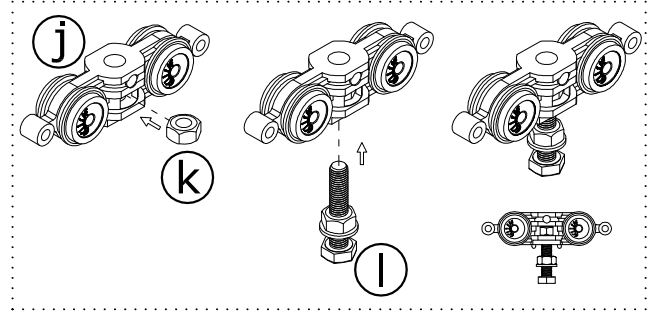
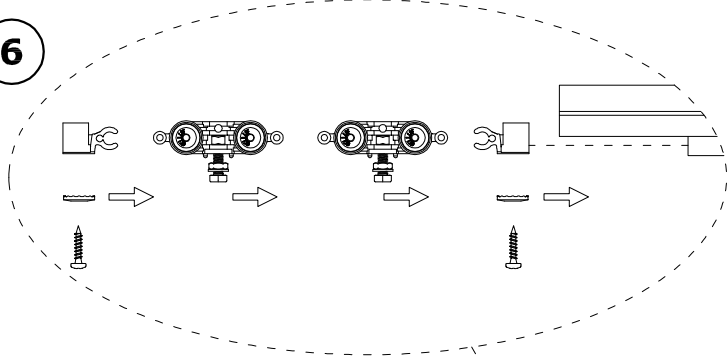

7

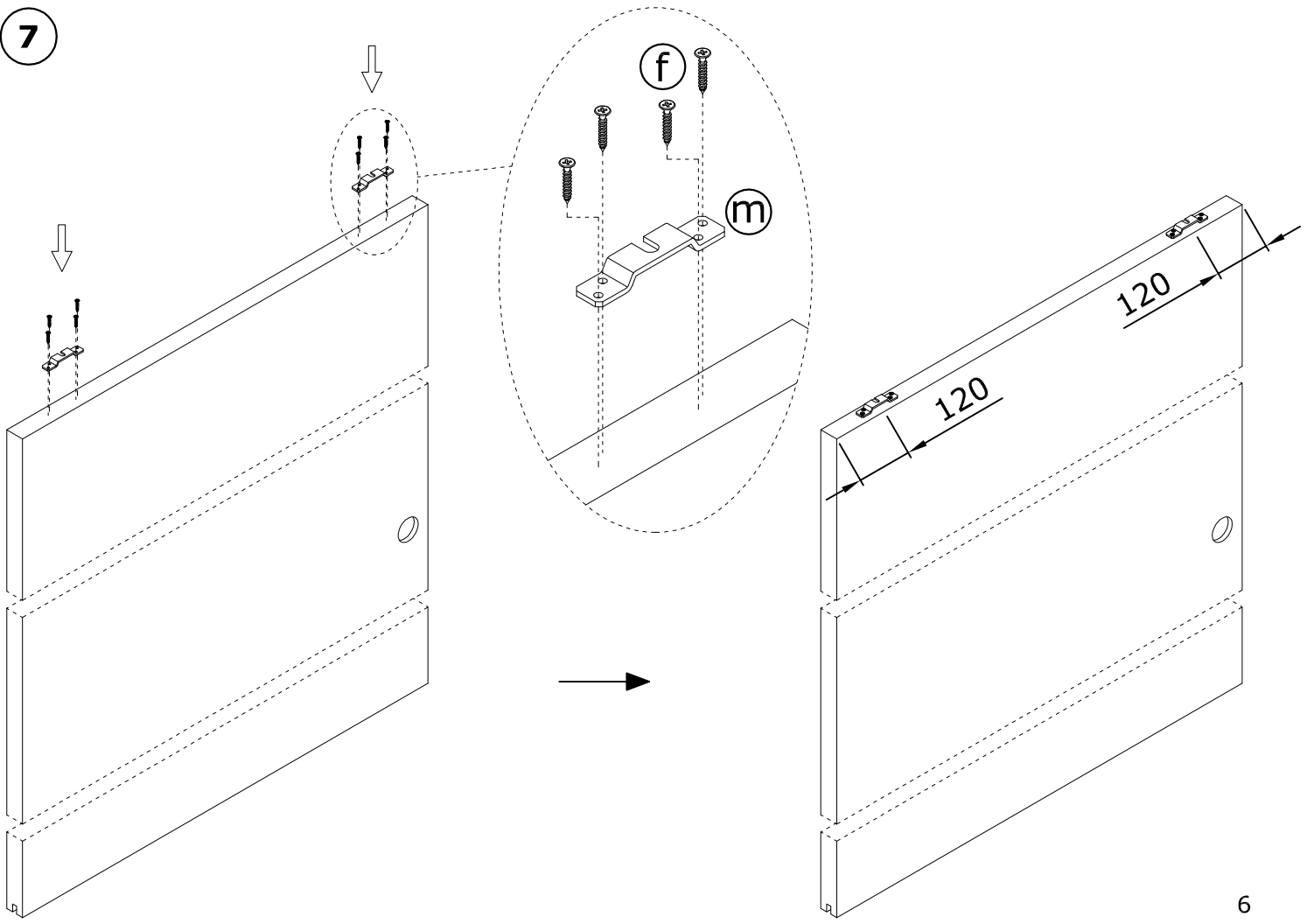

8

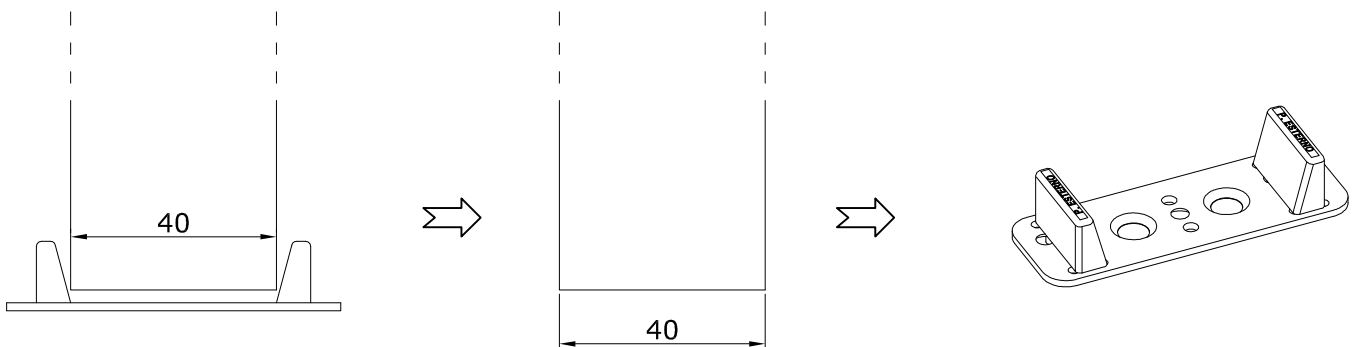
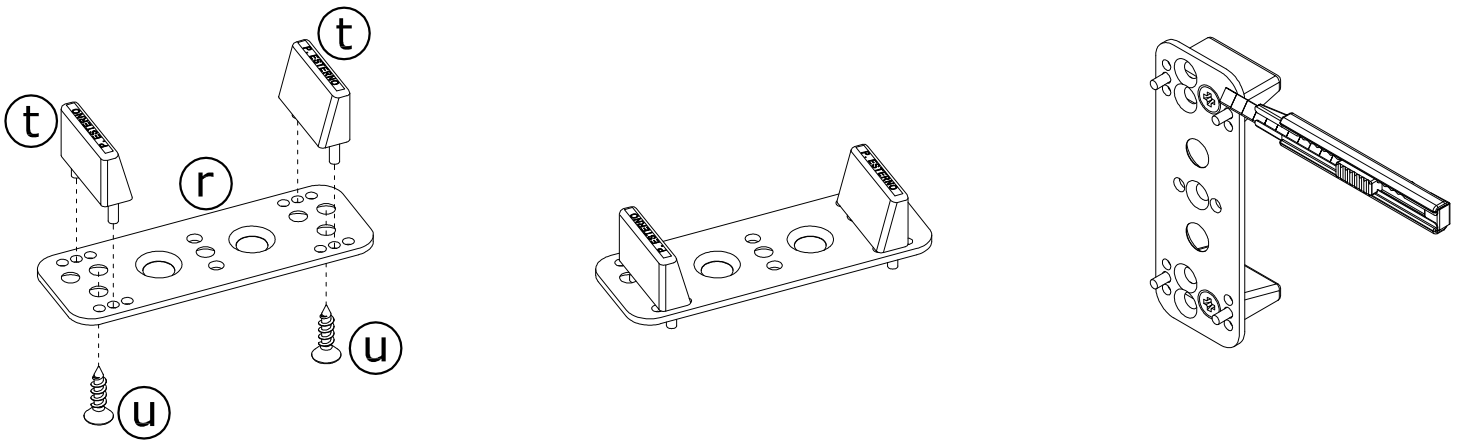
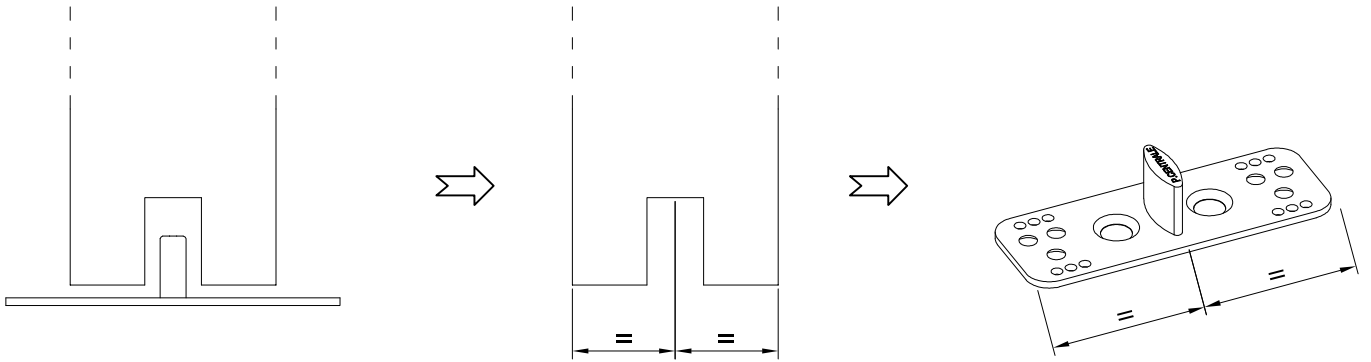
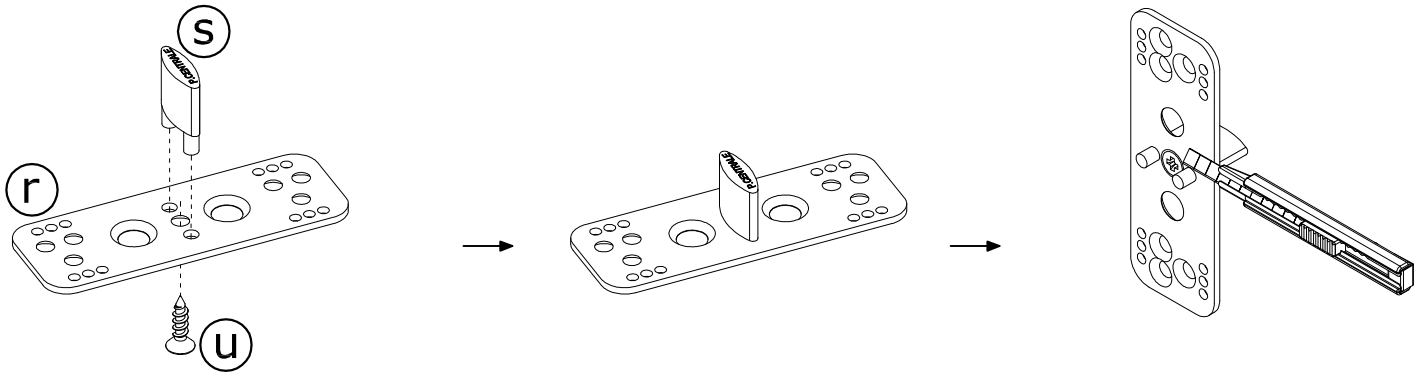

9

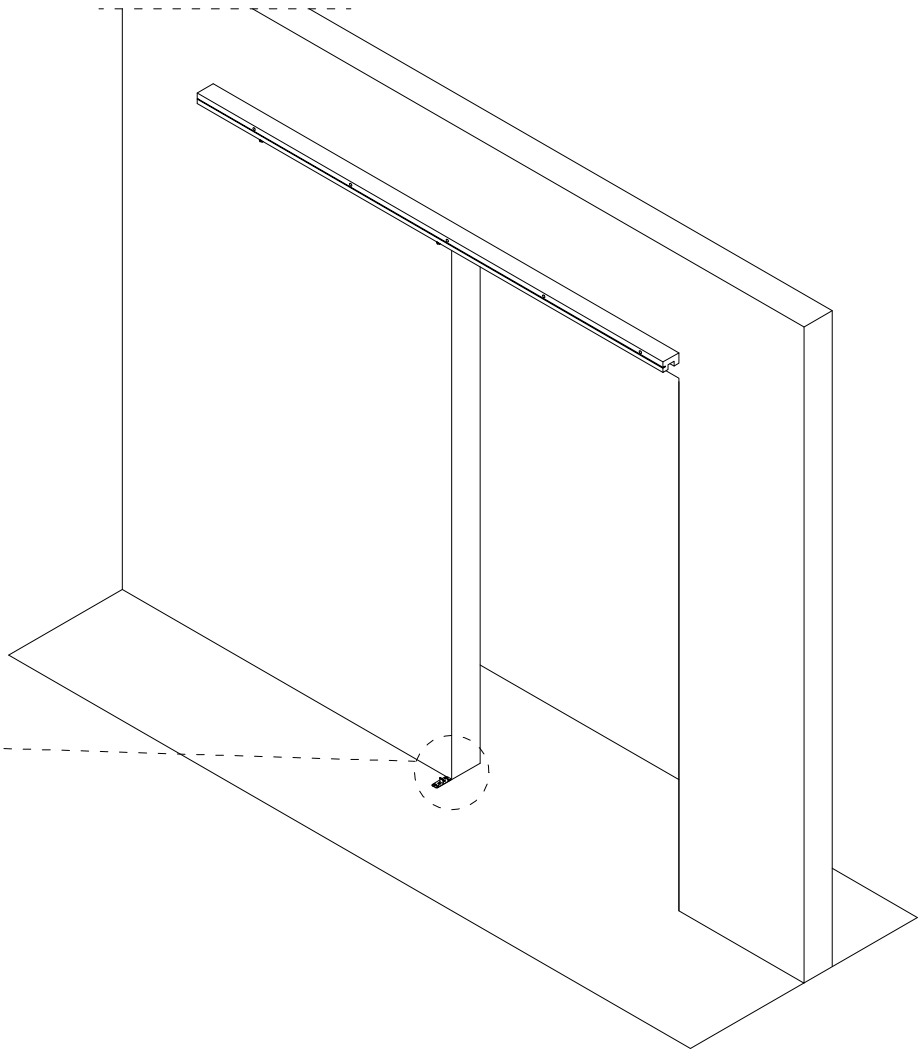
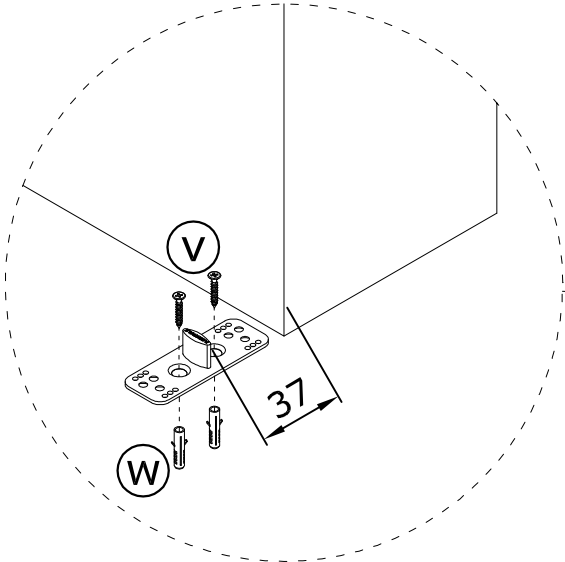
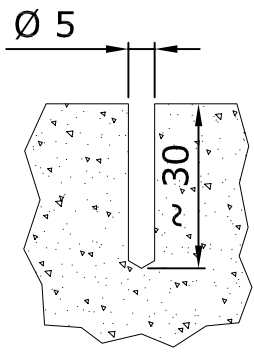

10

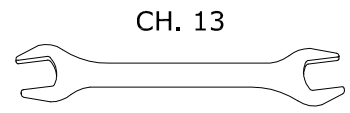
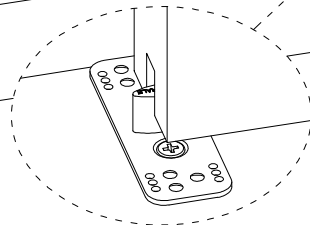
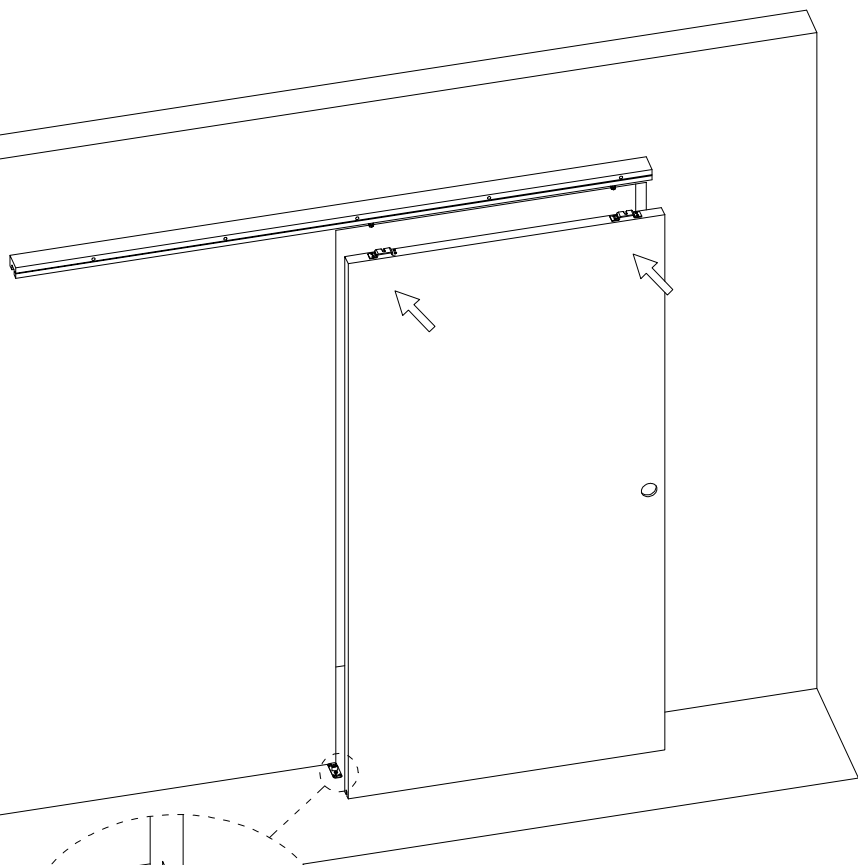
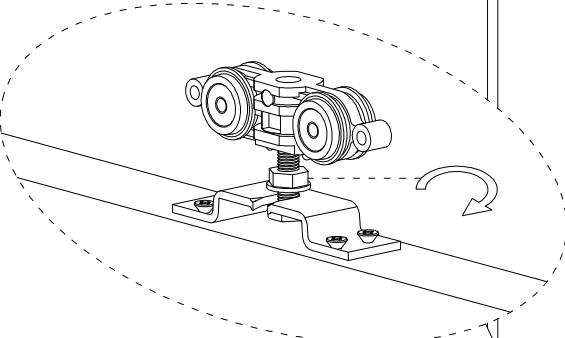
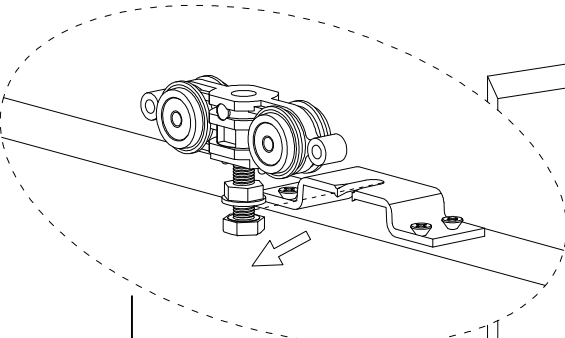

11

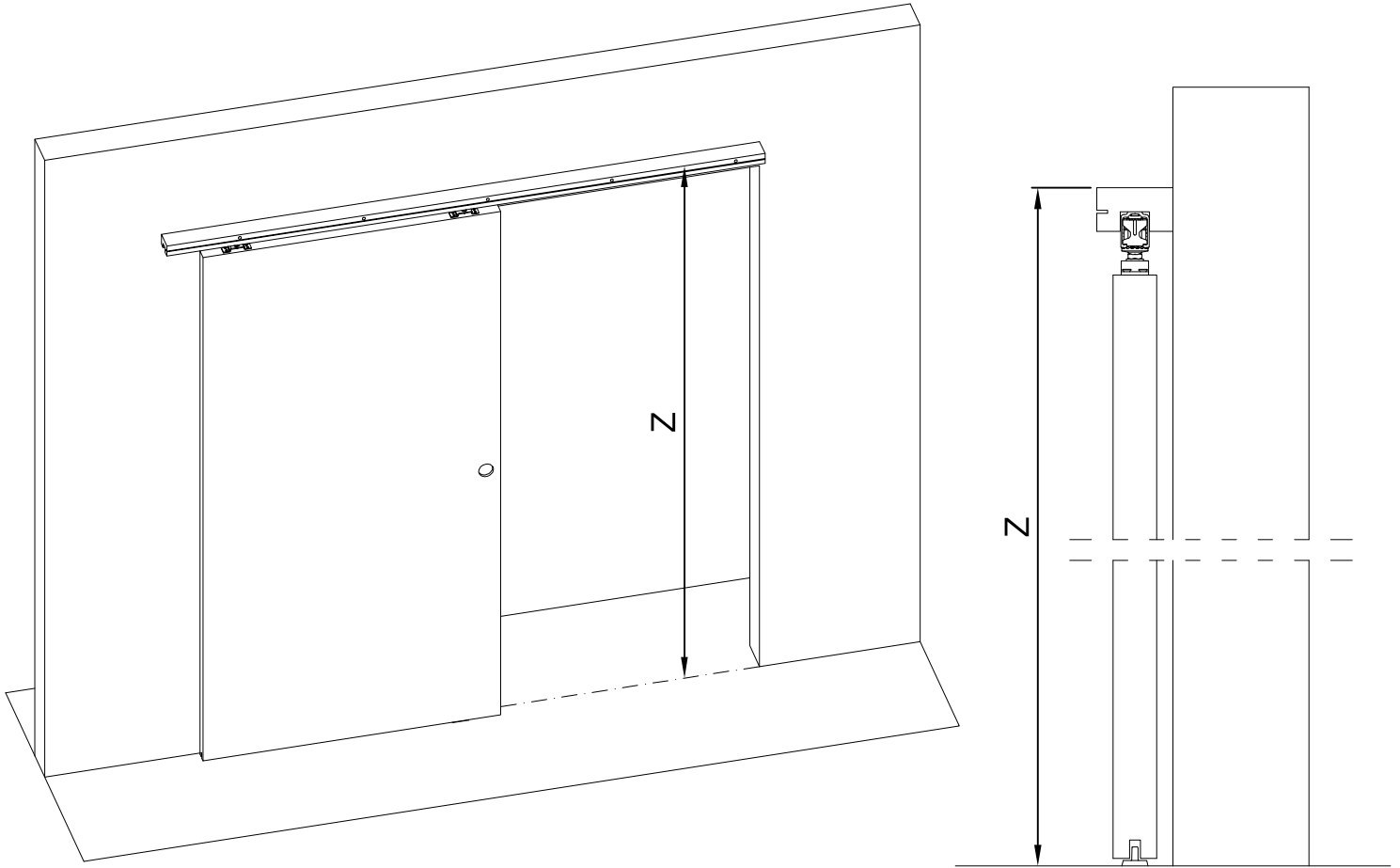

12

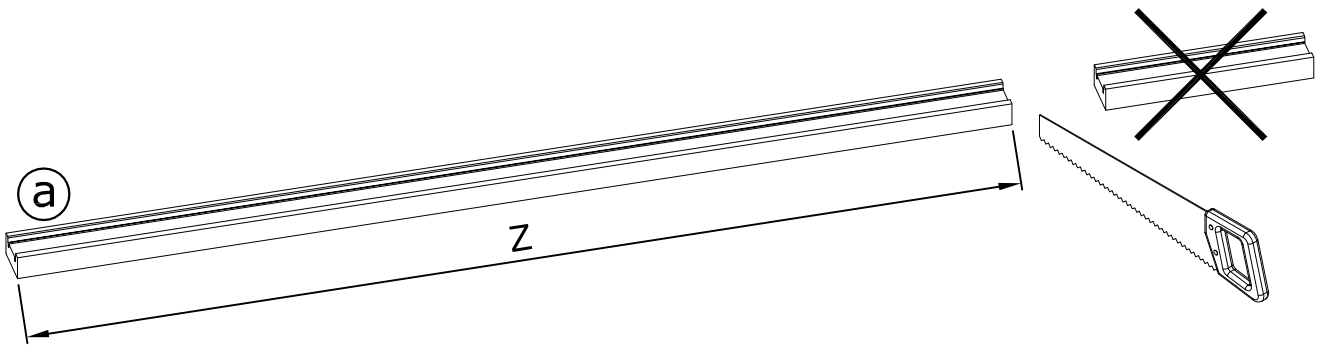

13

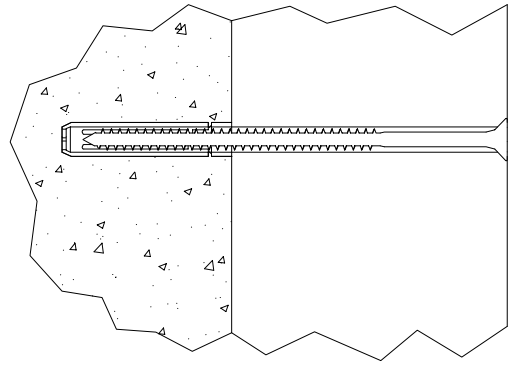
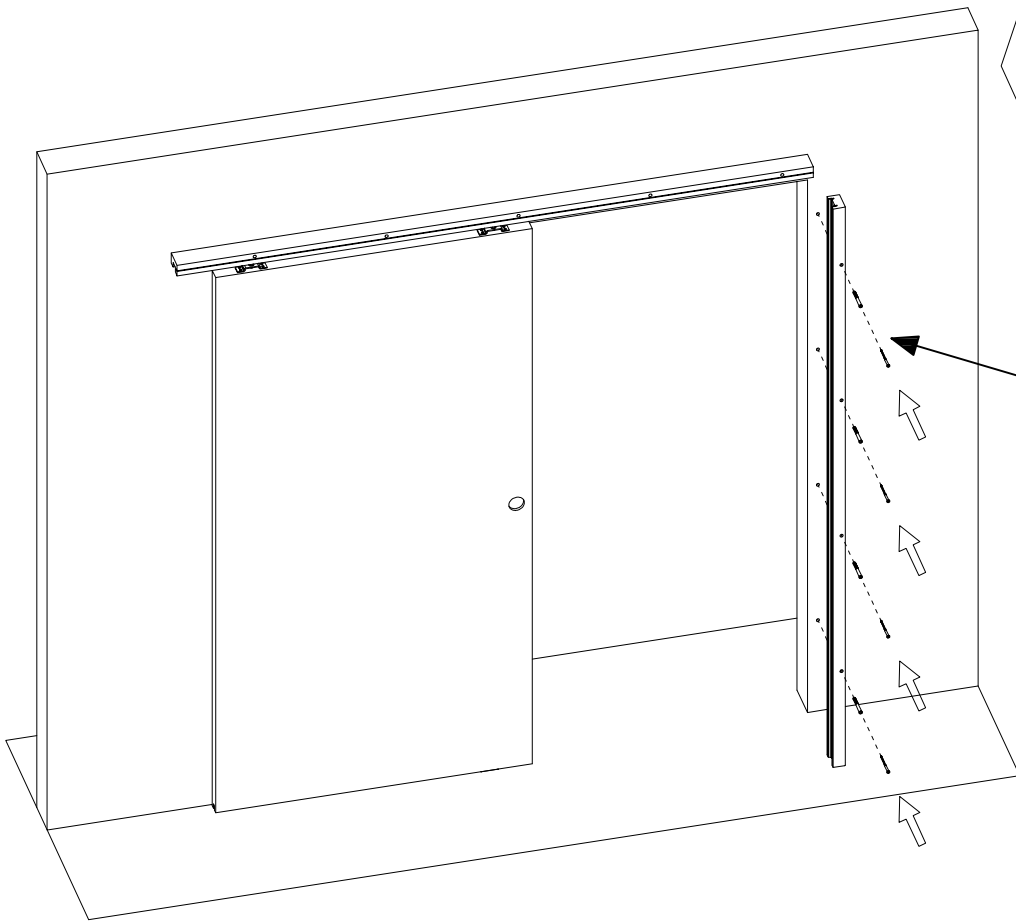

- (IT) PEZZO NON FORNITO
- (GB) NOT SUPPLIED
- (PT) PEÇA NÃO FORNECIDA
- (CZ) NEJÍ SOUČÁSTÍ BALENÍ
- (SK) NIE JE SÚČASŤOU BALENIA
- (ES) PIEZA NO SUMINISTRADA
- (NL) NIET BIJGESLOTEN
- (FR) PIÈCE NON FOURNIE
- (DE) NICHT IM LIEFERUMFANG
- (PL) CZĘŚĆ NIE FORNIROWANA
- (RU) ДЕТАЛЬ НЕ ПОСТАВЛЯЕТСЯ
- (RO) PIEȘĂ NEFURNIZATĂ
- (SI) NI DOBAVLJENO
- (HU) NEM TARTOZÉK
- (HR) DIO KOJI NIJE DOSTAVLJEN

14

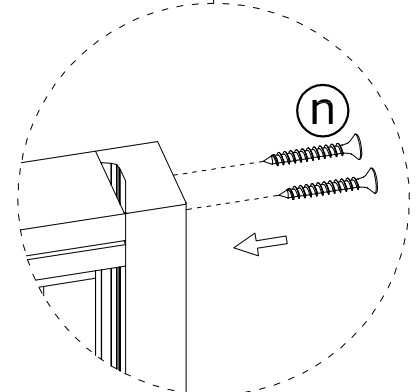
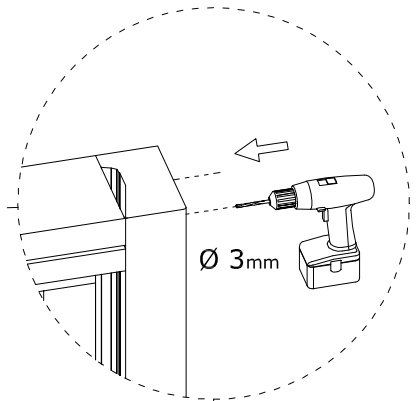
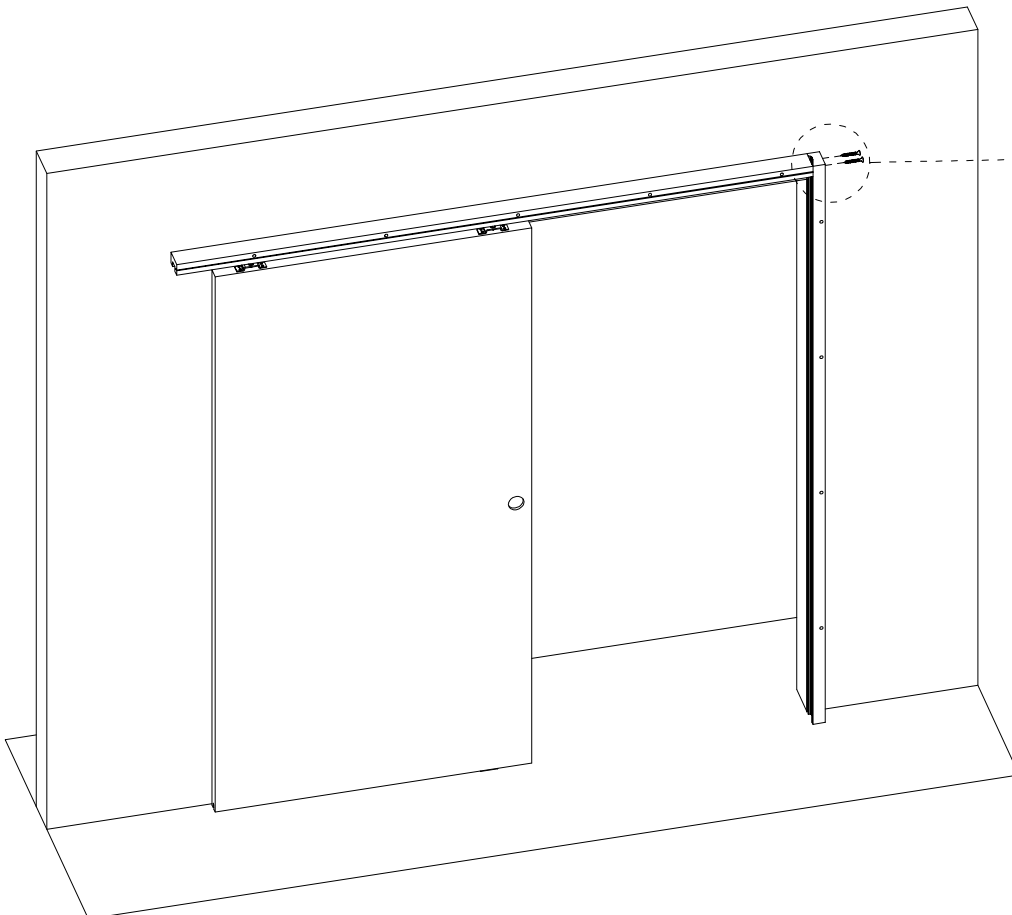

15

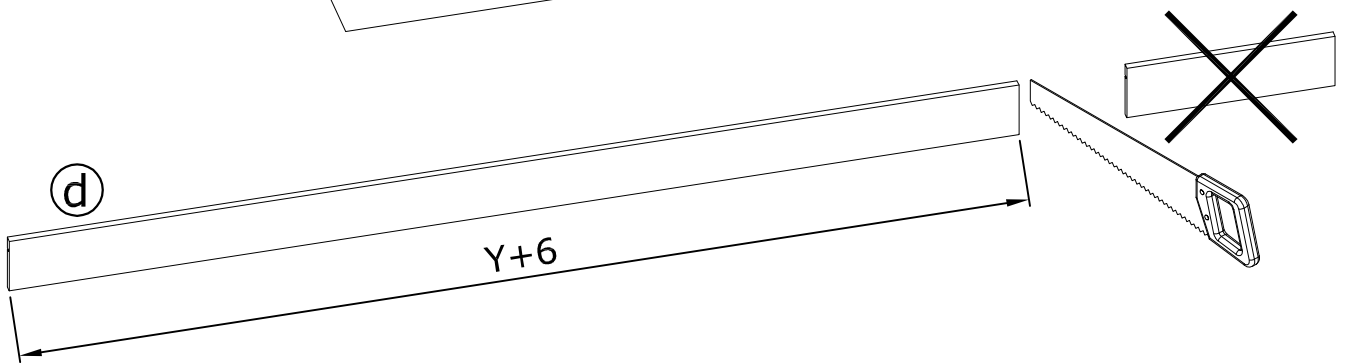
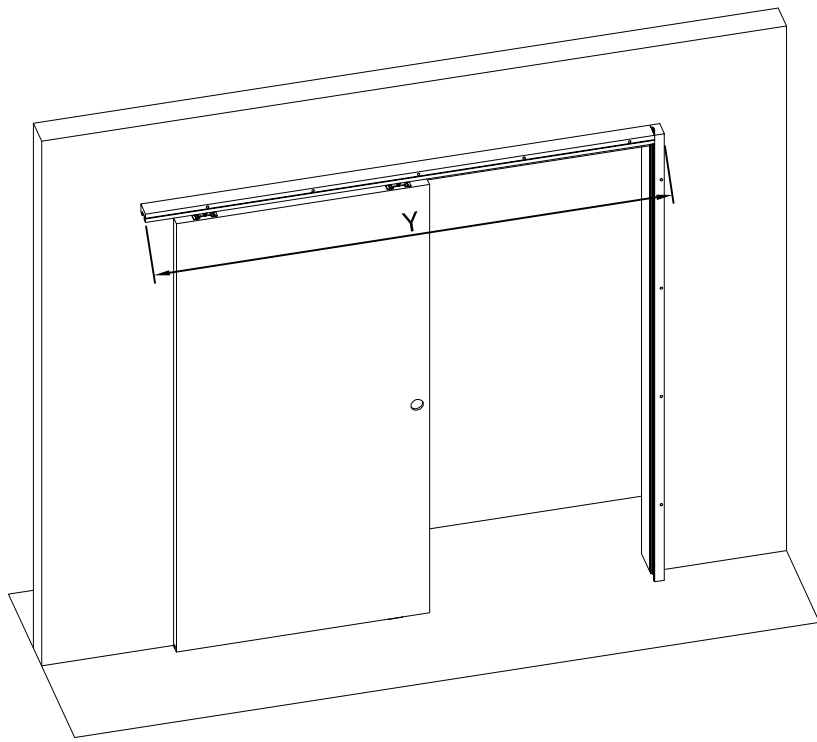

16

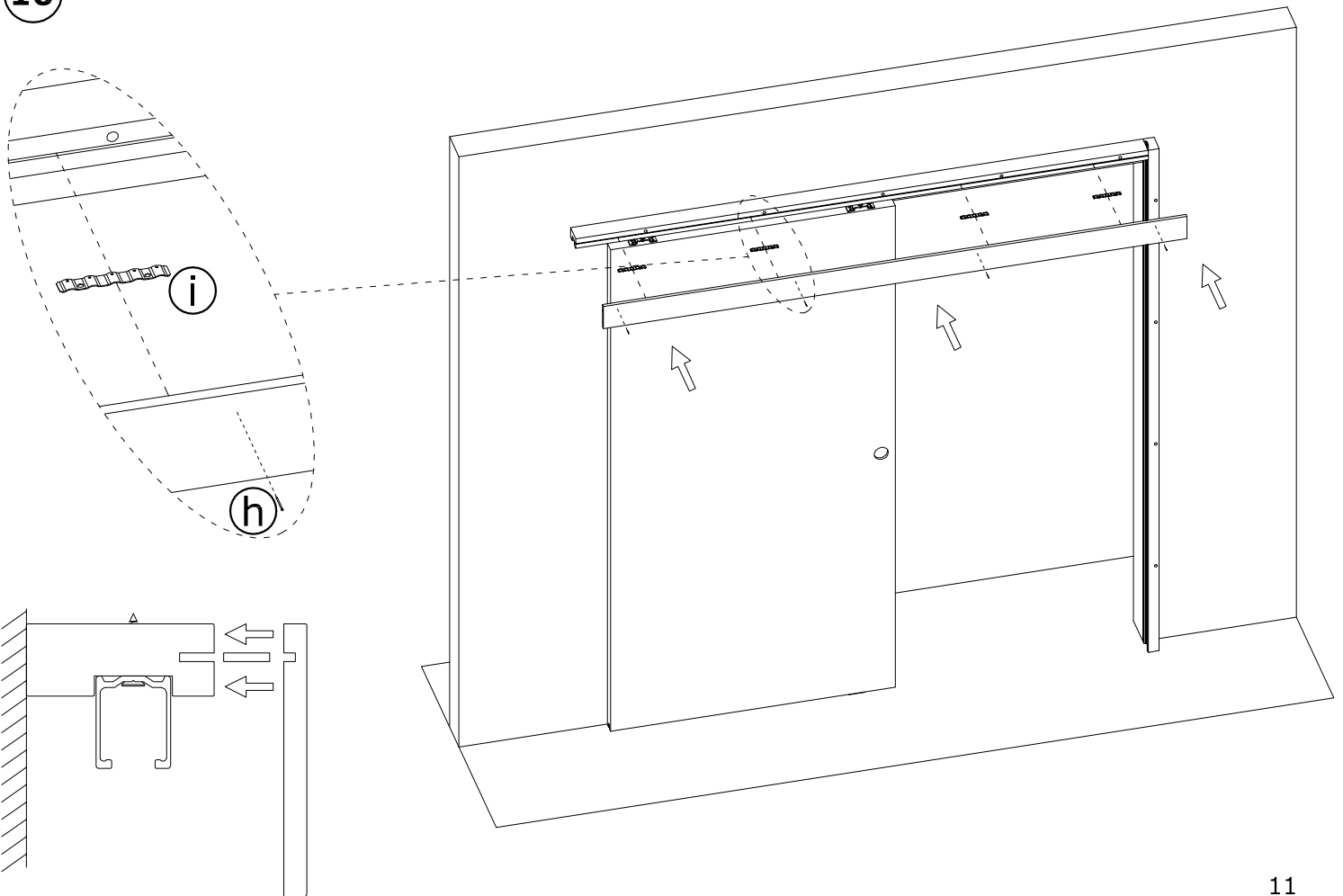

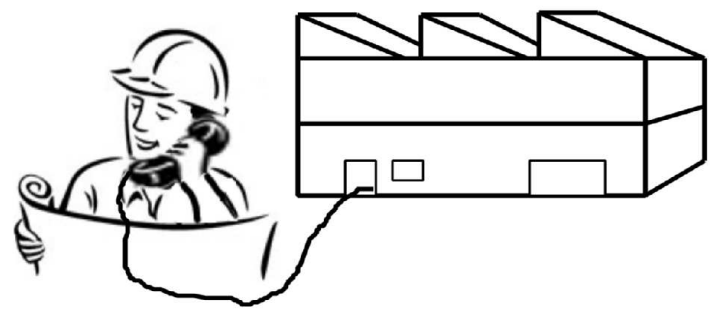
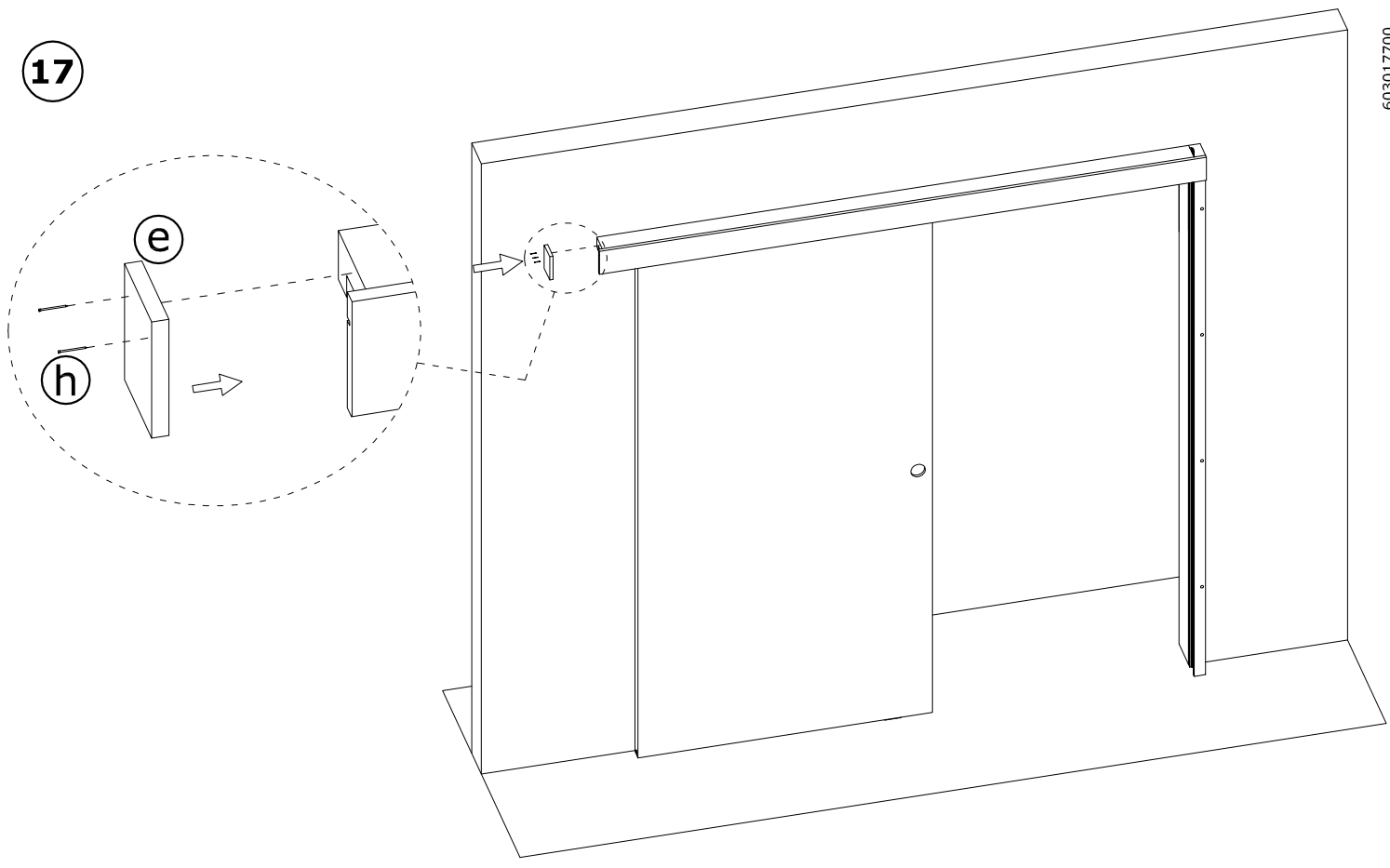

- (IT) **ECLISSE s.r.l.** - Tel.:0438 980513 - Fax:0438 980 804 - eclisse@eclisse.it - www.eclisse.it
- (GB) **ECLISSE UK** - Tel.:0044 1507 523838 - Fax:0044 1507 524465 - info@eclisse.co.uk - www.eclisse.co.uk
- (PT) **ECLISSE s.r.l.** - Tel.:0438 980513 - Fax:0438 980 804 - eclisse@eclisse.it - www.eclisse.it
- (BR) **ECLISSE BRASIL LTDA** - Tel:0055 27 3369 6200 - eclisse@eclisse.com.br - www.eclisse.com.br
- (CZ) **ECLISSE ČR s.r.o.** - Tel.:0042 0286888913 - Mobil:0042 0603453645 - info@eclisse.cz - www.eclisse.cz
- (SK) **ECLISSE SLOVAKIA S.R.O.** - Tel.:00421 48 4160700 - Fax:00421 48 4160701 - eclisse@eclisse.sk - www.eclisse.sk
- (ES) **ECLISSE IBERIA, SL** - Tel.:0034 902 550878 - Fax:0034 902 550879 - eclisse@eclisse.es - www.eclisse.es
- (NL) **MARSICA SPECIAL DOORS & FRAMES B.V.** - Tel.:0031 71 4050050 - Fax:0031 71 4050051 - info@marsica.eu - www.marsica.eu
- (FR) **ECLISSE FRANCE SARL** - Tel.:0033 298905696 - Fax:0033 298901634 - info@eclissefrance.fr
- (DE) **ECLISSE DEUTSCHLAND GMBH** - Tel.:0049 4763944500 - Fax:0049 47639445017 - info@eclisse.de - www.eclisse.de
- (A) **ECLISSE GMBH** - Tel.:0043 1 961 65 65 - Fax:0043 1 961 95 90 - eclisse@eclisse.at - www.eclisse.at
- (PL) **ECLISSE POLSKA SP. ZO.O.** - Tel.:0048 58 5311995 - Fax:0048 58 5322578 - eclisse@eclisse.pl - www.eclisse.pl
- (RU) **ALEXEY LEONTIEV** - Mobile: +7(926)764-51-46 - leontiev.a@mail.ru
- (RO) **Sc ECLISSE EST Srl** - Tel.:(004) 021.5296.200 - Fax:(004) 021.5296.201 - office@eclisse.ro - www.eclisse.ro
- (HU) **VENETO PORTE KFT** - Tel.: +36 30 538 9027 - toth.istvan@t-online.hu - www.eclisse.hu